



# 电动洒水炮

## PSKD20-HS (U) SS

### 规格说明书

大连恒昇机械有限公司



# 洒水炮说明书

## 1. 产品简介

### 1. 洒水车电动洒水炮

1.1 “洒水车电动洒水炮”“洒水车高压智能水炮”“洒水车前置电动水炮”“洒水车智能水枪”“园林绿化电动洒水炮”以上名称皆为同种产品。

1.2 本产品可在驾驶室独立操作，规避操作人员在使用传统洒水炮的不确定性及危险操作性，合理节约人力资源，并保证人员安全！

1.3 自动洒水炮精细化喷洒，可调节方位和方向，可调节喷洒方式，射程远，节约水资源，绿化、降尘功能更突出，操作灵活方便，使用优于传统设备

1.4 本产品在驾驶室内安装操作遥控装置可调节洒水方向，可调节喷洒方式（柱状、花洒状），可有效冲洒路面、水沟，可冲洒各种绿化植被，可经行有效喷洒农药及消毒液，可应急消防，产品更人性化！



## 2. 产品特点

### 2.1 节约资源：

**人力资源：**以大连市为例，工人最低为 1810 元/月，使用安装的第一季度就可以回收成本且创造利益，为环卫部门、园林部门减轻成本，同时提供管理和工作效率。

**水资源：**合理利用水资源，避免水资源浪费，更精准精确喷洒，可调节工作方式，更高效工作作业。



2.2 安全：规避传统洒水炮人员操作的危险性。

传统洒水炮操作需要在车后经行人工喷洒或有时在高温或恶劣天气环境下工作，很难保障人员的安全性。

本产品可在驾驶室使用遥控装置即可完成作业内容。

2.3 功能性：园林绿化、园林农药喷洒、路面清洗、工地降尘、消防应急。

本产品在疫情期间，被应用进行街道及路面消毒作业！

2.4 服务：我公司实力雄厚，所有工程技术人员均有二十年以上的机械设计制造经验，公司专注于流体机械的设计制造以及工业自动化十余年。为客户提供优质产品及满意服务。





### 3. 产品说明

#### 3.1. 产品参数:

产品名称	绿化洒水炮	工作方式	电控（驾驶室遥控）
产品型号	PSKD20-HS (U) SS	安装方式	前置洒水车
电源电压	车载 DC 24V	工作压力	0.6-1.2Mpa
主要材质	304 不锈钢、铝合金	法兰接口	DN50
流量	20L（可调）	旋转角度	0~360°
射程	50 米（可调）	防护等级	IP65
外形尺寸		重量	

#### 3.2 二维图参考

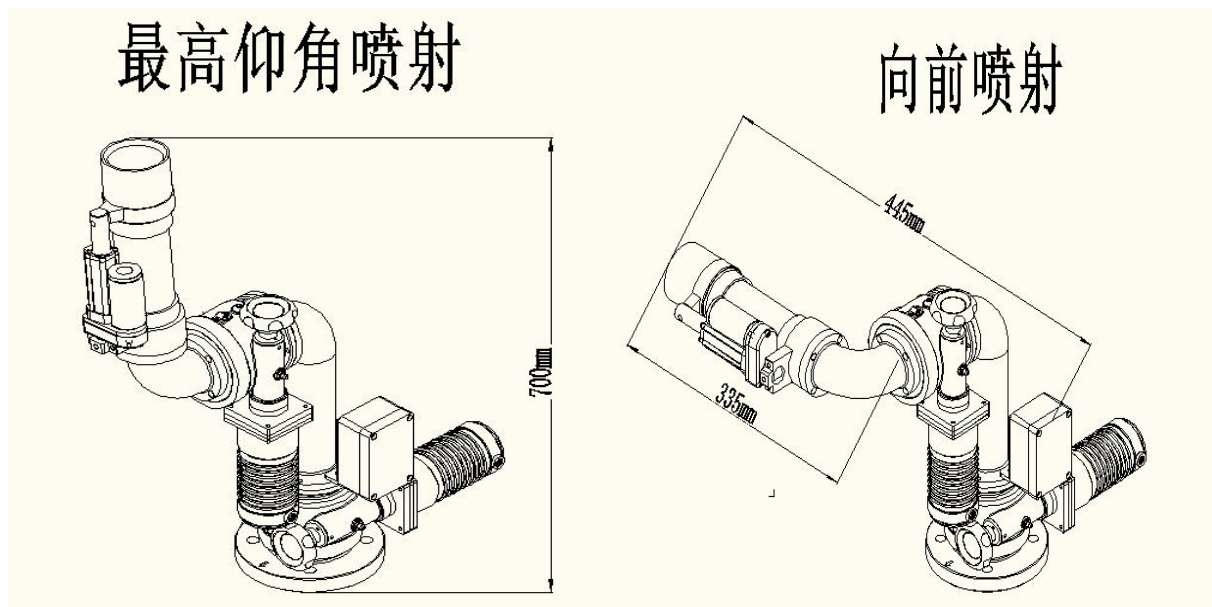

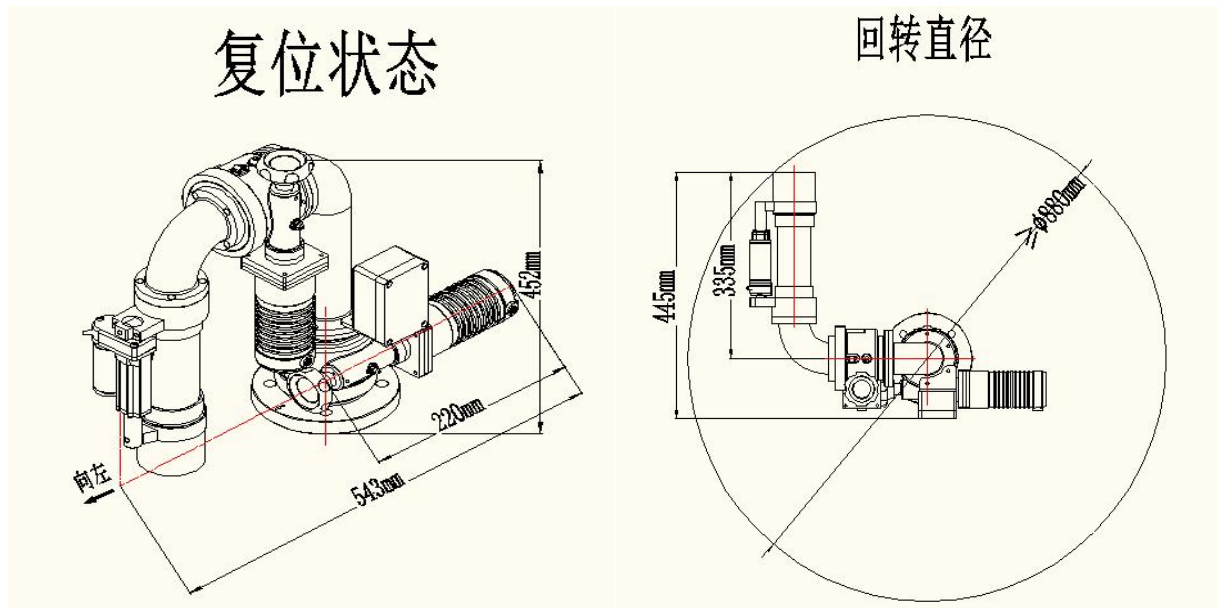

#### 4. 标配产品清单

洒水炮机械总成	1 套
控制系统	1 套
操作遥控装置	1 套
安装线	1 套
标准配件	1 套

#### 5. 使用及注意事项

- 5.1 使用时按亮电源开关，复位水炮。
- 5.2 按照控制盒上文字说明经行工作。
- 5.3 使用时尽量注意周边行人及环境，不使用时尽量炮头朝下。
- 5.4 水炮经行每月保养，初次使用需加满黄油，后期定期定量加注。
- 5.5 使用之前先检查炮体完整性，及螺丝或配件是否松动。确认使用性。



## 6. 接线说明

### 6.1 接口说明

操作控制器	①水炮控制线接口	②电源接口
水炮控制线	③操作控制器接头	④水炮接头
电源线	⑤操作控制器接头	⑥车载电源接头
水炮	⑦操作线接口	

### 6.2 接线指示图片

